

alphatrusthc

ΕΝΗΜΕΡΩΤΙΚΟ ΣΗΜΕΙΩΜΑ ΤΟΥ
ΔΙΟΙΚΗΤΙΚΟΥ ΣΥΜΒΟΥΛΙΟΥ ΤΗΣ
«ALPHA TRUST ΣΥΜΜΕΤΟΧΩΝ ΑΝΩΝΥΜΗ
ΕΤΑΙΡΕΙΑ»
ΓΙΑ ΤΑ ΥΠΟΨΗΦΙΑ ΜΕΛΗ ΤΟΥ
(άρθρο 18 παρ.1 ν.4706/2020)

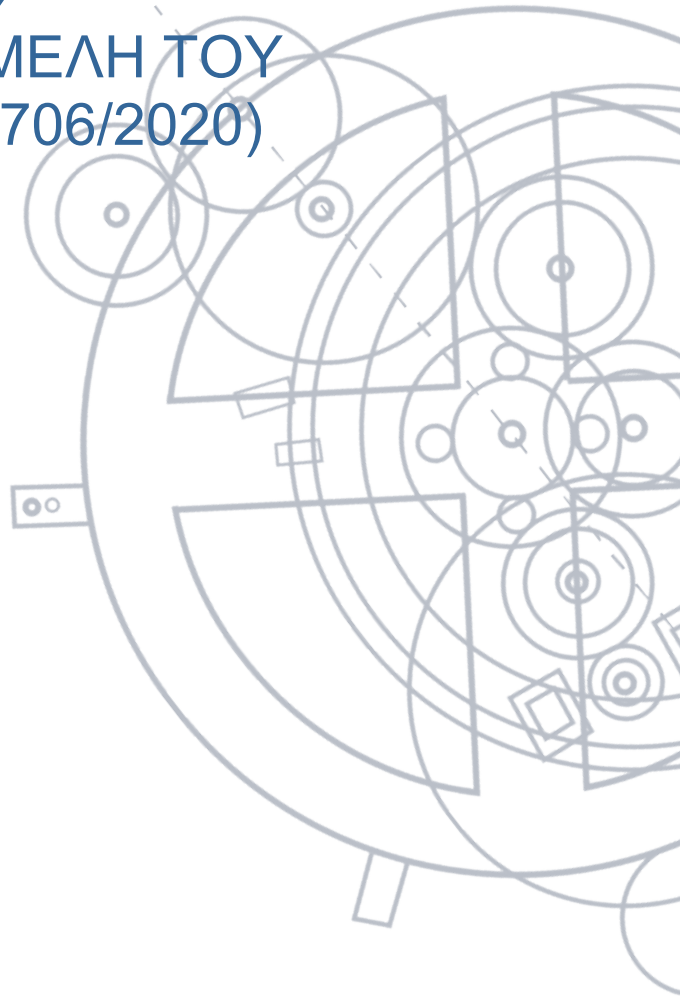

ΠΕΡΙΕΧΟΜΕΝΑ

ΕΙΣΑΓΩΓΗ.....	2
ΕΙΣΗΓΗΣΗ ΔΙΟΙΚΗΤΙΚΟΥ ΣΥΜΒΟΥΛΙΟΥ	2
ΣΥΝΟΠΤΙΚΑ ΒΙΟΓΡΑΦΙΚΑ ΣΗΜΕΙΩΜΑΤΑ ΥΠΟΨΗΦΙΩΝ ΜΕΛΩΝ.....	5
Αίσωπος Χριστόδουλος.....	5
Λεβή Αγνή	5
Καραϊσκάκης Στέφανος	6
Ταμβακάκης Φαίδων – Θεόδωρος.....	6
Χατζηδάκη Αγγελική	6
Gibbs David.....	6



ΕΙΣΑΓΩΓΗ

Το παρόν καταρτίζεται από το Διοικητικό Συμβούλιο (εφεξής Δ.Σ.) της «ALPHA TRUST ΣΥΜΜΕΤΟΧΩΝ ΑΝΩΝΥΜΗ ΕΤΑΙΡΕΙΑ» (εφεξής «Εταιρεία» ή «ALPHA TRUST HOLDINGS»), κατ' εφαρμογή του άρθρου 18 παρ.1 του ν.4706/2020 και υποβάλλεται στην Τακτική Γενική Συνέλευση των μετόχων της 15^{ης} Μαΐου 2024 προς ενημέρωση αυτών περί των υποψηφίων μελών του Δ.Σ..

ΕΙΣΗΓΗΣΗ ΔΙΟΙΚΗΤΙΚΟΥ ΣΥΜΒΟΥΛΙΟΥ

Το Δ.Σ. της Εταιρείας, ενόψει της ανάδειξης νέου Δ.Σ. κατά την Τακτική Γενική Συνέλευση των μετόχων της 15^{ης} Μαΐου 2024 λόγω λήξης της θητείας αυτού, κατόπιν αιτιολογημένης εισήγησης της Επιτροπής Αποδοχών και Υποψηφιοτήτων και αφού έλαβε υπόψη του:

- τις σχετικές διατάξεις του ν.4706/2020 «*Εταιρική διακυβέρνηση ανωνύμων εταιρειών, σύγχρονη αγορά κεφαλαίου, ενσωμάτωση στην ελληνική νομοθεσία της Οδηγίας (ΕΕ) 2017/828 του Ευρωπαϊκού Κοινοβουλίου και του Συμβουλίου, μέτρα προς εφαρμογή του Κανονισμού (ΕΕ) 2017/1131 και άλλες διατάξεις.*»,
- τις αρχές του Κώδικα Εταιρικής Διακυβέρνησης που έχει υιοθετήσει η Εταιρεία,
- το άρθρο 19 του καταστατικού της Εταιρείας,
- την «ΠΟΛΙΤΙΚΗ ΚΑΤΑΛΛΗΛΟΤΗΤΑΣ ΜΕΛΩΝ ΔΣ» της Εταιρείας
- το μέγεθος, τη δομή, τη φύση και την πολυπλοκότητα των δραστηριοτήτων της Εταιρείας
- τα βιογραφικά σημειώματα των προτεινόμενων μελών του νέου Δ.Σ., τα οποία έχουν δημοσιευτεί προσηκόντως στον διαδικτυακό τόπο της Εταιρείας και σύνοψη αυτών παρατίθεται επιπλέον στην ομότιπλη ενότητα κατωτέρω.
- τις υπεύθυνες δηλώσεις των προτεινόμενων μελών του νέου Δ.Σ. περί μη ύπαρξης κωλύματος κατά την παρ.4 του άρθρου 3 του ν.4706/2020
- τις γνωστοποιήσεις επαγγελματικών δεσμεύσεων των προτεινόμενων μελών του νέου Δ.Σ.
- ειδικά για τα προτεινόμενα ως ανεξάρτητα μη εκτελεστικά μέλη, τη διακρίβωση της πλήρωσης των προϋποθέσεων ανεξαρτησίας που θέτει το άρθρο 9 του ν.4706/2020,
- τη σχετική εισήγηση της Επιτροπής Αποδοχών και Υποψηφιοτήτων
- τα λοιπά στοιχεία και πληροφορίες που είχε στη διάθεσή του

εισηγείται στην Τακτική Γενική Συνέλευση την εκλογή των κάτωθι αλφαριθμητικά απαριθμούμενων έξι (6) προσώπων ως μελών Δ.Σ., με θητεία τριών (3) ετών, δυνάμην να παραταθεί αυτόματα μέχρι τη λήξη της προθεσμίας, εντός της οποίας δύναται να συνέλθει η αμέσως επόμενη τακτική γενική συνέλευση:

1. Αίσωπος Χριστόδουλος
2. Λεβή Αγνή

3. Καραϊσκάκης Στέφανος
4. Ταμβακάκης Φαίδων – Θεόδωρος
5. Χατζηδάκη Αγγελική
6. Gibbs David

Ειδικότερα, το Δ.Σ. διαπίστωσε ότι τα ως άνω αναφερόμενα υποψήφια μέλη πληρούν τα κριτήρια ατομικής καταλληλότητας, όπως αυτά εξειδικεύονται στην Πολιτική Καταλληλότητας των μελών του Δ.Σ., ήτοι:

✓ Διαθέτουν τις απαιτούμενες γνώσεις, δεξιότητες και εμπειρία για την εκτέλεση των καθηκόντων τους.

Αυτό προκύπτει από τα βιογραφικά σημειώματα των υποψηφίων μελών, τα οποία καταδεικνύουν τη θεωρητική κατάρτιση και επαγγελματική εμπειρία τους σε συνάρτηση με τα καθήκοντα και τις απαιτούμενες ικανότητες της εκάστοτε θέσης.

Πιο συγκεκριμένα, ελήφθησαν υπόψη:

- η εκπαίδευση στους τομείς των χρηματοοικονομικών, των οικονομικών, της νομικής, της λογιστικής, της ελεγκτικής, της τραπεζικής, της διοίκησης, του ρυθμιστικού πλαισίου του χρηματοπιστωτικού τομέα, της διαχείρισης κινδύνων, της τεχνολογίας των πληροφοριών και των ποσοτικών μεθόδων
- η κατοχή θέσης ευθύνης για τουλάχιστον 5 έτη
- η εργασιακή εμπειρία σε καθεστώς πλήρους απασχόλησης για τουλάχιστον 5 έτη
- η άσκηση επιχειρηματικής δραστηριότητας για τουλάχιστον 5 έτη
- η συμμετοχή σε διοικητικά όργανα ή/και επιτροπές διοικητικών οργάνων εταιρειών του χρηματοπιστωτικού τομέα για τουλάχιστον 5 έτη
- η κατοχή αναγνωρισμένου πιστοποιητικού σε ισχύ για την επαγγελματική ιδιότητα επενδυτικού, χρηματιστηριακού, πιστωτικού ή ασφαλιστικού περιεχομένου
- η κατανόηση θεμάτων που άπτονται της προστασίας περιβάλλοντος, κοινωνικής ευθύνης και διακυβέρνησης (ESG)
- η γνώση και κατανόηση των ρυθμίσεων εταιρικής διακυβέρνησης

✓ Διαθέτουν εχέγγυα ήθους, φήμης, ακεραιότητας, αξιοπιστίας και φερεγγυότητας

Τα ανωτέρω προκύπτουν από τις σχετικές υπεύθυνες δηλώσεις που προσκόμισαν τα μέλη αλλά και τα δεδομένα και στοιχεία που έχει στη διάθεσή της η Εταιρεία.

✓ Δεν συντρέχουν στο πρόσωπο κανενός υποψηφίου ασυμβίβαστα ή συμβατικές δεσμεύσεις που συνδέονται με τη φύση της δραστηριότητας της Εταιρείας και θα μπορούσαν να επηρεάσουν την άσκηση των καθηκόντων τους ενώ παράλληλα όλα τα υποψήφια μέλη είναι πλήρως ενημερωμένα για την Πολιτική Σύγκρουσης Συμφερόντων που εφαρμόζει η Εταιρεία.

Τα υποψήφια μέλη έχουν προσκομίσει Δήλωση Συμμόρφωσης με την Πολιτική & Διαδικασία Πρόληψης και Αντιμετώπισης Καταστάσεων Σύγκρουσης Συμφερόντων
✓ Διαθέτουν ανεξαρτησία κρίσης.
Δε συντρέχει στο πρόσωπο κανενός υποψηφίου ζήτημα σύγκρουσης συμφερόντων ενώ άπαντα έχουν την ικανότητα να προβαίνουν σε αντικειμενικές κρίσεις και ορθολογικές αποφάσεις.
✓ Διαθέτουν επάρκεια χρόνου για την εκτέλεση των καθηκόντων τους.
Το στοιχείο αυτό προκύπτει από τις γνωστοποιήσεις επαγγελματικών δεσμεύσεων που προσκόμισαν τα υποψήφια μέλη ενώ επισημαίνεται ότι κανένα υποψήφιο μέλος δεν μετέχει σε παραπάνω από τρία διοικητικά συμβούλια εισηγμένων εταιρειών.

Ειδικά οι κ.κ. Καραισκάκης Στέφανος και Λεβή Αγνή, διαπιστώθηκε ότι πληρούν επιπλέον το κριτήριο της ανεξαρτησίας που θέτει το άρθρο 9 του ν.4706/2020 καθώς κανείς εξ αυτών δεν κατέχει άμεσα ή έμμεσα ποσοστό δικαιωμάτων ψήφου μεγαλύτερο του μηδέν κόμμα πέντε τοις εκατό (0,5%) του μετοχικού κεφαλαίου της Εταιρείας ενώ αμφότεροι είναι απαλλαγμένοι από οικονομικές, επιχειρηματικές, οικογενειακές ή άλλου είδους σχέσεις εξάρτησης, όπως αυτές προσδιορίζονται ιδίως στην παρ.2 του άρθρου 9 του ν.4706/2020, οι οποίες μπορούν να επηρεάσουν τις αποφάσεις τους και την ανεξάρτητη και αντικειμενική κρίση τους.

Περαιτέρω, σε επίπεδο συλλογικής καταλληλότητας, το Δ.Σ. έκρινε ότι:

✓ Τα ως άνω προτεινόμενα μέλη του Διοικητικού Συμβουλίου είναι σε θέση να προβαίνουν συλλογικά σε ουσιαστική παρακολούθηση της λειτουργίας της Εταιρείας.
✓ Η προτεινόμενη σύνθεση του Δ.Σ. συμβάλλει στην αποτελεσματική διοίκηση και στην ισορροπημένη λήψη αποφάσεων.
✓ Τα μέλη του Δ.Σ. συλλογικά είναι σε θέση να λαμβάνουν κατάλληλες αποφάσεις συνεκτιμώντας το επιχειρηματικό μοντέλο, τη διάθεση ανάληψης κινδύνου, τη στρατηγική και τις αγορές στις οποίες δραστηριοποιείται η Εταιρεία και να κατανοεί θέματα που άπτονται της προστασίας του περιβάλλοντος, της κοινωνικής ευθύνης και της διακυβέρνησης (ESG).
✓ Τα μέλη του Δ.Σ. συλλογικά είναι σε θέση να προβαίνουν σε ουσιαστική παρακολούθηση και κριτική των αποφάσεων των εκτελεστικών μελών και των ανώτατων διοικητικών στελεχών.
✓ Όλοι οι τομείς γνώσεων που απαιτούνται για τις επιχειρηματικές δραστηριότητες της Εταιρείας καλύπτονται από το προτεινόμενο Δ.Σ. συλλογικά, με επαρκή εμπειρογνωσία μεταξύ των μελών του.
✓ Η σύνθεση του Δ.Σ. περιλαμβάνει επαρκή αριθμό μελών με γνώσεις σε κάθε τομέα και ως εκ τούτου καθίσταται δυνατή η διεξαγωγή συζήτησης για τις αποφάσεις που πρέπει να ληφθούν.
✓ Το προτεινόμενο μέγεθος του Δ.Σ. είναι ανάλογο και κατάλληλο των αναγκών της Εταιρείας.

- ✓ Στην προτεινόμενη σύνθεση Δ.Σ. υπάρχει επαρκή εκπροσώπηση ανά φύλο, σύμφωνα με το άρθρο 3 παρ. 1 β) του Ν. 4706/2020, την πολιτική πολυμορφίας που έχει υιοθετήσει η Εταιρεία και τις αρχές της ίσης μεταχείρισης και των ίσων ευκαιριών μεταξύ των φύλων, τις οποίες προσβύει
- ✓ Η προτεινόμενη σύνθεση του Δ.Σ. αντικατοπτρίζει τις γνώσεις, τις δεξιότητες και την εμπειρία που απαιτούνται για την άσκηση των αρμοδιοτήτων του, ήτοι την πραγματική διαχείριση και επίβλεψη των εταιρικών υποθέσεων και παράλληλα διασφαλίζει κατάλληλο επίπεδο διαφοροποίησης σε αυτό, αφού συνιστά μια πολυσυλλεκτική ομάδα, η οποία συγκεντρώνει ευρύ φάσμα προσόντων και ποικιλία απόψεων και εμπειριών με σκοπό τη λήψη ορθών αποφάσεων.
- ✓ Υπάρχει ισορροπία προσόντων, γνώσεων και απόψεων μεταξύ των προτεινόμενων μελών, καθώς επίσης τα μέλη συλλογικά διαθέτουν τις απαραίτητες δεξιότητες για να παρουσιάζουν τις απόψεις τους και ως εκ τούτου είναι δυνατή η διεξαγωγή συζήτησης για τις αποφάσεις που θα πρέπει να ληφθούν.

ΣΥΝΟΠΤΙΚΑ ΒΙΟΓΡΑΦΙΚΑ ΣΗΜΕΙΩΜΑΤΑ ΥΠΟΨΗΦΙΩΝ ΜΕΛΩΝ

Αίσωπος Χριστόδουλος

Διευθύνων Σύμβουλος της «ALPHA TRUST ΣΥΜΜΕΤΟΧΩΝ ΑΝΩΝΥΜΗ ΕΤΑΙΡΕΙΑ» (πρώην “ALPHA TRUST Ανώνυμη Εταιρεία Διαχείρισης Αμοιβαίων Κεφαλαίων και Οργανισμών Εναλλακτικών Επενδύσεων”) και από 18.12.2023 και της θυγατρικής της “ALPHA TRUST Μονοπρόσωπη Ανώνυμη Εταιρεία Διαχείρισης Αμοιβαίων Κεφαλαίων και Οργανισμών Εναλλακτικών Επενδύσεων”. Επίσης είναι Πρόεδρος της Ελληνικής Ένωσης Διαχειριστών Συλλογικών Επενδύσεων και Περιουσίας (ΕΘΕ), Μέλος Δ.Σ. του Ελληνικού Συμβουλίου Εταιρικής Διακυβέρνησης και Ανεξάρτητος μη Εκτελεστικός Αντιπρόεδρος στην Trade Estates ΑΕΕΑΠ. Είναι κάτοχος πτυχίων BSc Economics (London School of Economics), MSc Economics (Birbeck College) και MSc Shipping Trade & Finance (Cass Business School). Διαθέτει επαγγελματική εμπειρία άνω των είκοσι πέντε ετών στη διαχείριση κεφαλαίων. Επιπλέον έχει διατελέσει Head of Asset Management σε συστημική τράπεζα.

Λεβή Αγγή

Διαθέτει περισσότερα από 25 χρόνια εμπειρίας στην επενδυτική τραπεζική και συμβουλευτική. Έχει εργαστεί ως χρηματοοικονομικός εμπειρογνώμονας για την κοινοπραξία Mott MacDonald-CONNECTA. Είναι κάτοχος BBA με ειδίκευση στα Μαθηματικά από το University of Massachusetts, Amherst (1990) και MBA από το Northeastern University, Boston (1993).

Καραϊσκάκης Στέφανος

Εταίρος και ιδρυτής της εταιρείας «ΚΑΡΑΪΣΚΑΚΗΣ ΑΝΑΣΤΑΣΙΑΔΗΣ ΚΑΙ ΣΥΝΕΡΓΑΤΕΣ Δικηγορική Εταιρεία». Πριν από την ίδρυση της εταιρείας, διετέλεσε senior partner της V&P Law από το 1990 και προηγουμένως υπήρξε συνεργάτης σε ελληνικά δικηγορικά γραφεία υψηλού προφίλ, καθώς και νομικός σύμβουλος στο νομικό τμήμα της «Shell Company Hellas Ltd» επί σειρά ετών. Μέλος του Δικηγορικού Συλλόγου Αθηνών από το 1984. Απόφοιτος της Νομικής Σχολής του Πανεπιστημίου Αθηνών με μεταπτυχιακό τίτλο στην Εγκληματολογία από το Darwin College του Πανεπιστημίου του Cambridge.

Ταμβακάκης Φαίδων – Θεόδωρος

Πρόεδρος της «ALPHA TRUST ΣΥΜΜΕΤΟΧΩΝ ΑΝΩΝΥΜΗ ΕΤΑΙΡΕΙΑ» (πρώην “ALPHA TRUST Ανώνυμη Εταιρεία Διαχείρισης Αμοιβαίων Κεφαλαίων και Οργανισμών Εναλλακτικών Επενδύσεων”). Διαθέτει επαγγελματική εμπειρία άνω των τριάντα ετών στη διαχείριση κεφαλαίων. Είναι κάτοχος πτυχίου Οικονομικών και Αγγλικής Φιλολογίας από το The American College of Greece - Deree και μεταπτυχιακού τίτλου στα Οικονομικά Επενδύσεων και Χρηματοοικονομικών, από το Πανεπιστήμιο Exeter της Αγγλίας. Μετέχει σε Κοινωνική Ιδρύματα και διάφορες επιχειρήσεις. Επίσης, έχει διατελέσει μέλος διοικητικού συμβουλίου σε διάφορες, εισηγμένες και μη εταιρείες, μεταξύ των οποίων η Quest Holdings, Briq Properties.

Χατζηδάκη Αγγελική

Κάτοχος BA Ψυχολογίας από το “The American College of Greece – Deree” και MA Communications Policy Studies, City University of London, Ηνωμένο Βασίλειο. Κατέχει περισσότερα από 15 χρόνια επαγγελματικής εμπειρίας στον τομέα της εταιρικής επικοινωνίας. Από το 2008, εργάστηκε για 12 χρόνια στο τμήμα marketing της “ALPHA TRUST Ανώνυμη Εταιρεία Διαχείρισης Αμοιβαίων Κεφαλαίων και Οργανισμών Εναλλακτικών Επενδύσεων” - νυν «ALPHA TRUST ΣΥΜΜΕΤΟΧΩΝ ΑΝΩΝΥΜΗ ΕΤΑΙΡΕΙΑ» - ως υπεύθυνη δημοσίων σχέσεων και εταιρικής κοινωνικής ευθύνης.

Gibbs David

Διαθέτει επαγγελματική εμπειρία άνω των πενήντα ετών στη διαχείριση κεφαλαίων. Έχει διατελέσει Εντεταλμένος Σύμβουλος της Hambros Bank και της Hambros Fund Management LC.